

КРЫШНЫЕ ВЕНТИЛЯТОРЫ

BRCF

ЦЕНТРОБЕЖНЫЕ КРЫШНЫЕ ВЕНТИЛЯТОРЫ с горизонтальным выходом воздуха и двигателем переменного тока

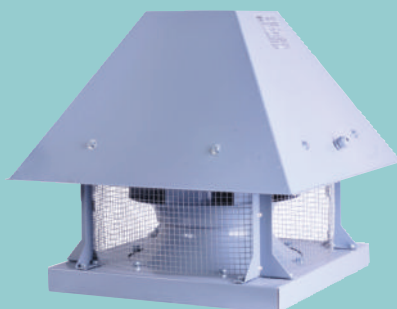

Вентиляторы крышные BRCF имеют крыльчатки с выгнутыми назад лопастями, посаженные непосредственно на вал двигателя вентилятора. Максимальная температура прокачиваемого воздуха равна 120 °С. Вентилятор крышной обладает низким уровнем шума.

РАЗМЕРЫ (мм)

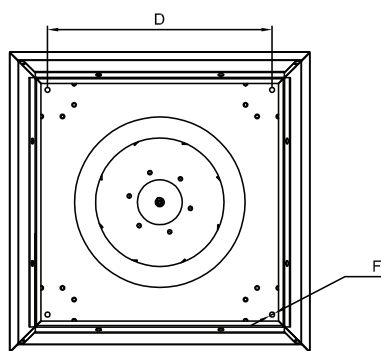
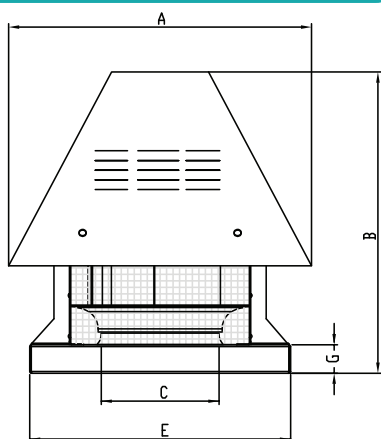

- Материал** : Корпус из оцинкованного металла.
- Класс изоляции** : Класс F
- Директива** : EN 60335-1, EN 60335-2-80, EN 12101-3
- Максимальная температура прокачиваемого воздуха** : 120°C
- Контроль скорости** : Изменяется при помощи дополнительного регулятора скорости
- Область применения** : Крышные вентиляторы BRCF устанавливаются в жилых, промышленных и торговых помещениях. Применяются также в вентиляционных системах. Могут устанавливаться в кафе, спортивных залах, пассажах, больницах, напромышленных предприятиях, в офисах и т.п..

АКСЕССУАРЫ



BSC-F

МОДЕЛЬ	A	B	C	D	E	F	G
BRCF 280	524	505	165	354	404	10	44
BRCF 315	593	546	185	404	454	10	44
BRCF 355	655	546	234	450	500	10	44
BRCF 400	655	574	270	450	500	12	44
BRCF 450	730	568	282	530	580	12	44
BRCF 500	800	665	320	590	640	12	44
BRCF 560	856	723	360	650	700	12	44
BRCF 630	986	888	448	660	730	12	54
BRCF 710	1080	958	450	710	780	12	54
BRCF 800	1190	1130	542	850	900	12	54

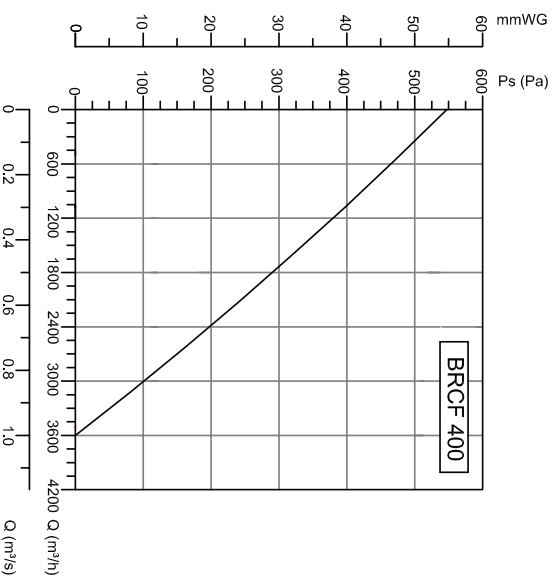
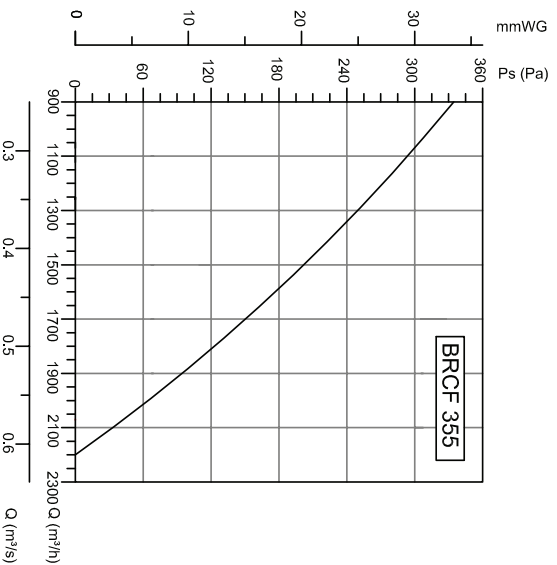
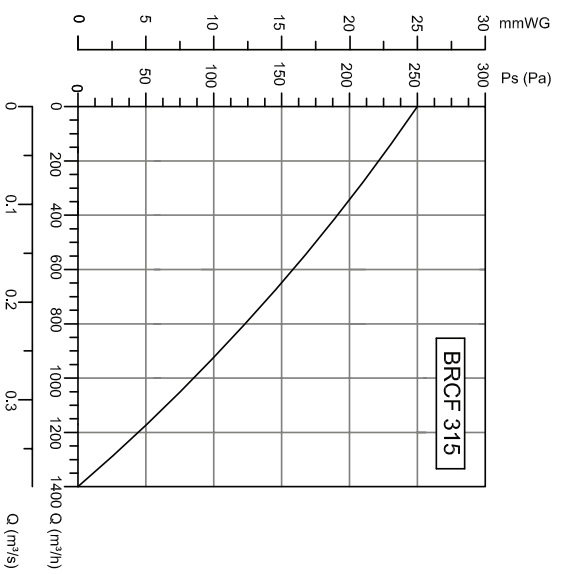
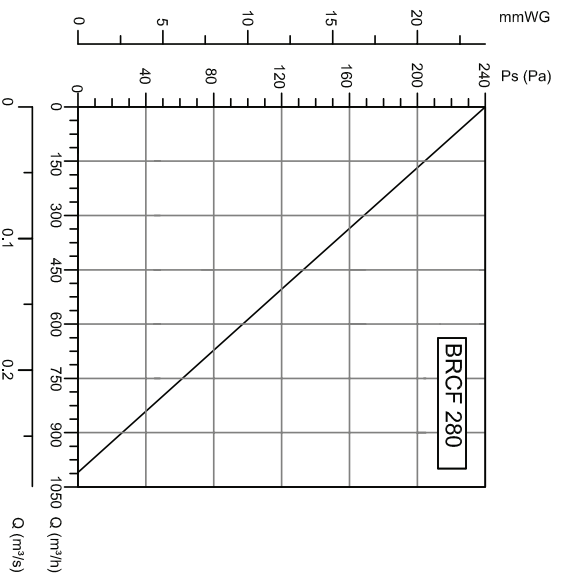

МОДЕЛЬ	Напряжение		Частота	Мощность	Ток (А)	Скорость	Производи- тельность	Уровень Шума	Вес
	В	Гц							
BRCF 280M / BRCF 280T	230/380	50	0,37	2,6/1,15	1400	1000	42	35	
BRCF 315M / BRCF 315T	230/380	50	0,37	2,6/1,15	1400	1415	44	42	
BRCF 355M / BRCF 355T	230/380	50	0,37	2,6/1,15	1400	2200	45	50	
BRCF 400M / BRCF 400T	230/380	50	0,55	3,3/1,5	1400	3600	48	55	
BRCF 450M / BRCF 450T	230/380	50	0,75	4,6/2	1400	4400	55	62	
BRCF 500M / BRCF 500T	230/380	50	1,1	7,1/2,6	1400	8500	60	68	
BRCF 560M / BRCF 560T	230/380	50	1,5	9,3/3,5	1400	10000	65	75	
BRCF 630T	380	50	3	6,45	1000	11200	80	127	
BRCF 710T	380	50	4	8,2	1000	12800	83	150	
BRCF 800T	380	50	7,5	15,3	1000	16000	85	216	

КРЫШНЫЕ ВЕНТИЛЯТОРЫ

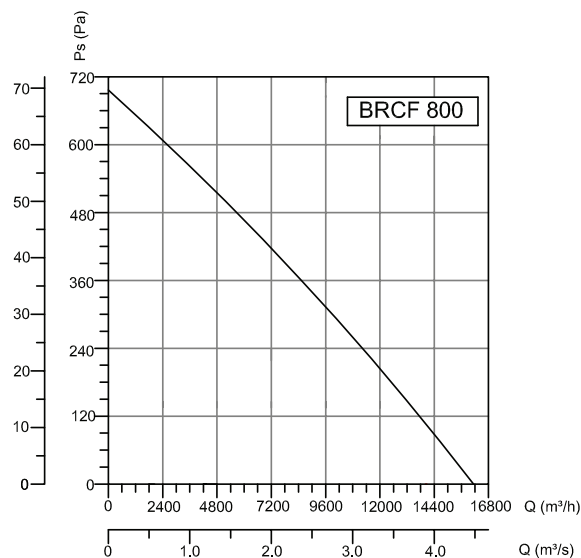
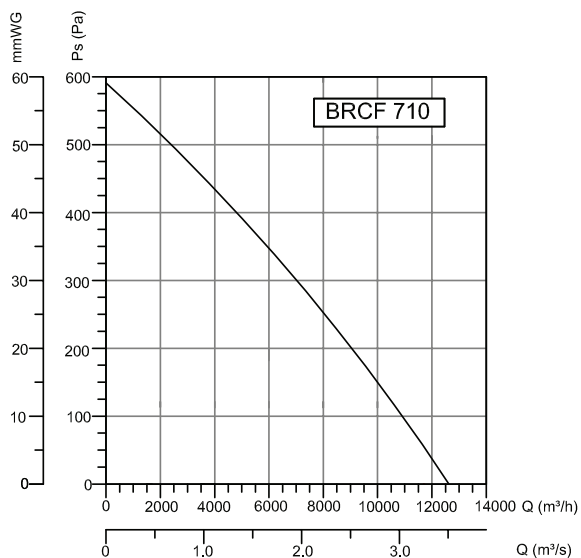
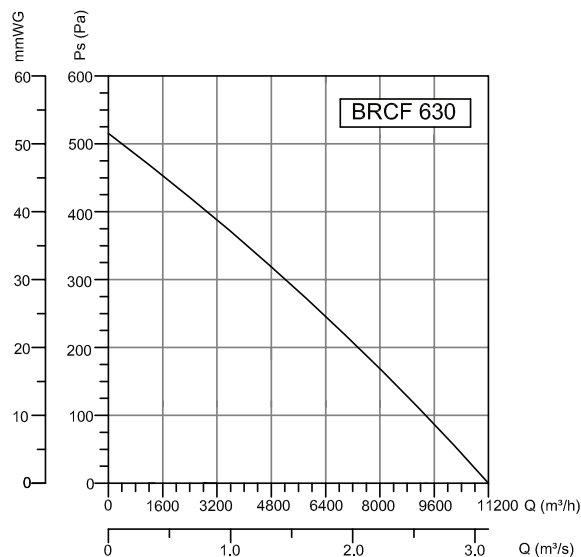
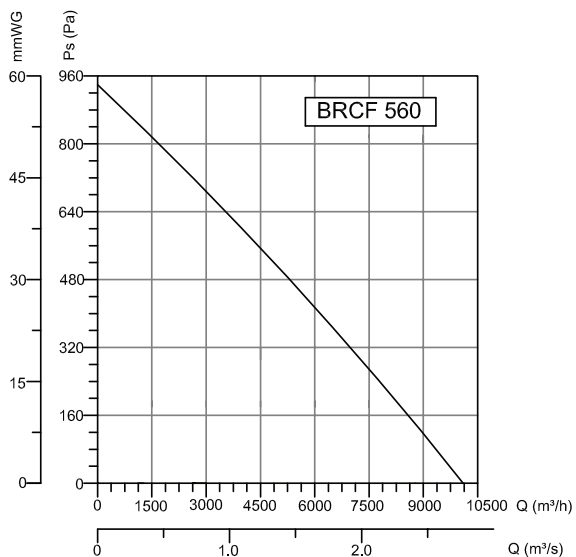
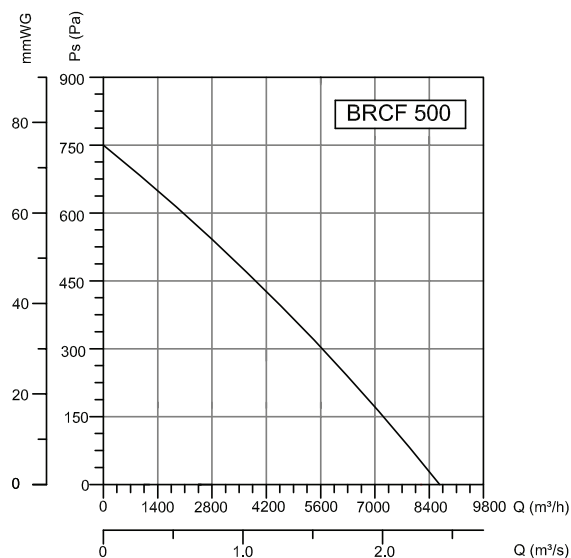
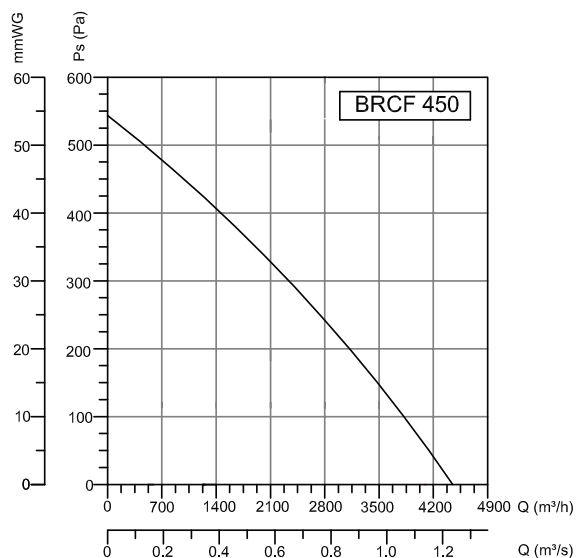



КАНАЛЬНЫЕ
ВЕНТИЛЯТОРЫ

**КРЫШНЫЕ
ВЕНТИЛЯТОРЫ**

ОСЕВЫЕ
ВЕНТИЛЯТОРЫ

РАДИАЛЬНЫЕ
ВЕНТИЛЯТОРЫ

БЫТОВЫЕ
ВЕНТИЛЯТОРЫ

ВЕНТИЛЯТОРЫ
НАСТЕННЫЕ/НАПОЛЬНЫЕ

СИСТЕМЫ
ДЫМОУДАЛЕНИЯ

АКСССУАРЫ