

## КРЫШНЫЕ ВЕНТИЛЯТОРЫ

# BRDV

## ЦЕНТРОБЕЖНЫЕ КРЫШНЫЕ ВЕНТИЛЯТОРЫ

### с вертикальным выбросом воздуха (мотор - вне зоны воздушного потока)

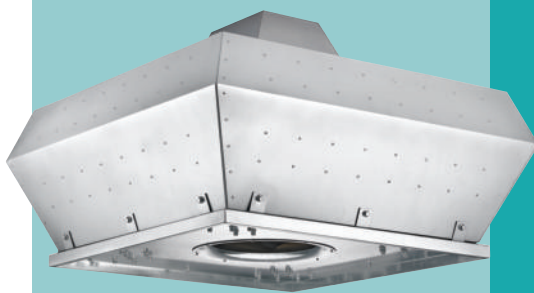

Крышные вентиляторы BRDV имеют крыльчатки с выгнутыми назад лопатками, посаженные непосредственно на вал двигателя. Максимальная температура прокачиваемого воздуха равна 120°С. Низкий уровень шума

### РАЗМЕРЫ (мм)

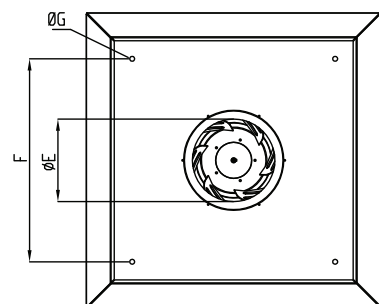
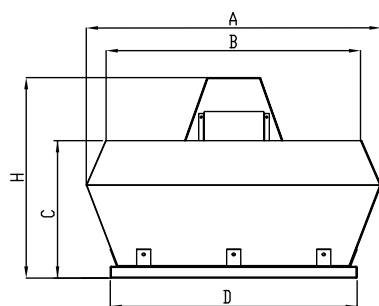

- Материал** : Корпус из оцинкованного металла.  
**Класс изоляции** : Класс F  
**Директива** : EN 60335-1, EN 60335-2-80, EN 12101-3  
**Максимальная температура прокачиваемого воздуха** : 120°С  
**Контроль скорости вентилятора** : Изменяется при помощи дополнительного регулятора скорости  
**Область применения** : Крышные вентиляторы BRDV устанавливаются в жилых, промышленных и торговых помещениях. Крышные вентиляторы применяются также в вентиляционных системах. Крышные вентиляторы могут устанавливаться в кафе, спортивных залах, пассажах, больницах, напромышленных предприятиях, в офисах и т.п.

### АКССЕСУАРЫ



**BSC-F**

МОДЕЛЬ	Напряжение	Частота	Мощность	Ток	Конденсатор	Скорость	Производи- тельность	Уровень шума	Вес
	В	Гц	кВт	(А)	мкФ	об/мин	м3/час	дБ	кг
BRDV 315	230/380	50	0,25	1,8/0,81	10/-	1420	1700	47	22
BRDV 355	230/380	50	0,37	2,6/1,15	12/-	1410	2500	49	27
BRDV 400	230/380	50	0,37	2,6/1,15	12/-	1400	3600	52	33
BRDV 450	380	50	0,75	2	-	1370	5000	54	38
BRDV 500	380	50	1,5	3,5	-	1350	8000	57	49
BRDV 560	380	50	2,2	5,1	-	1350	10500	65	58

МОДЕЛЬ	A	B	C	D	E	F	G	H
BRDV 315	840	730	390	700	185	576	14	575
BRDV 355	840	730	390	700	234	576	14	575
BRDV 400	890	785	425	750	270	576	14	596
BRDV 450	960	850	445	800	282	626	14	655
BRDV 500	1030	910	490	850	320	676	14	720
BRDV 560	1190	960	600	950	360	740	14	850

