

РАДИАЛЬНЫЕ ВЕНТИЛЯТОРЫ



BDS

РАДИАЛЬНЫЕ ВЕНТИЛЯТОРЫ
ОДНОСТОРОННЕГО ВСАСЫВАНИЯ
с алюминиевым корпусом с загнутыми
вперед лопатками

РАЗМЕРЫ (мм)

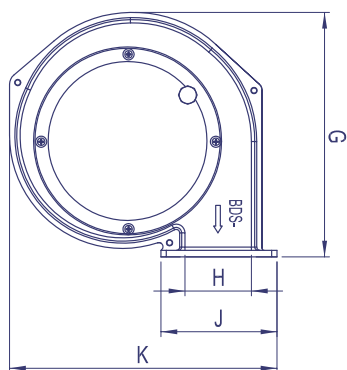
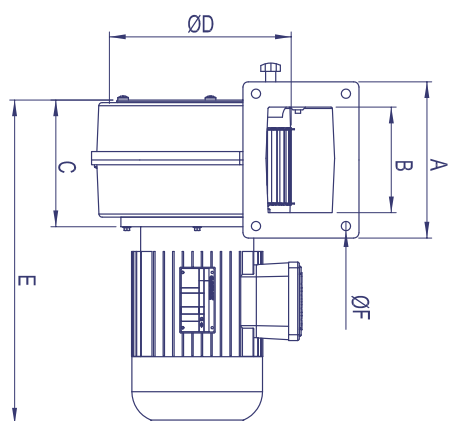

- Материал** : Корпус двигателя вентилятора произведен из алюминиевой стали. Крыльчатка оцинкованная, с лопатками, загнутыми вперед.
- Класс изоляции** : Класс F
- Директива** : EN 60335-1, EN 60335-2-80
- Контроль скорости** : Скорость изменяется при помощи дополнительного регулятора скорости (BSC-1, BSC-2)
- Область применения** : Вентиляторы улитка идеальны для использования в промышленных и коммерческих зданиях, как правило, для охлаждения и вентиляции отопительных систем.

АКССЕСУАРЫ



BSC-F

МОДЕЛЬ	A	B	C	D	E	F	G	H	J	K
BDS 1	130	90	110	140	315	10	215	60	110	220
BDS 2	160	115	137	160	324	10	290	105	160	280
BDS 3	160	115	137	180	370	10	303	105	160	290
BDS 4	187	127	148	225	374	10	370	105	160	310
BDS 5	203	158	165	250	435	10	415	105	203	430
BDS 6	203	158	165	268	435	10	415	105	203	450
BDS 7	240	170	230	300	605	10	505	105	240	510
BDS 8	240	170	230	315	605	10	505	105	240	530

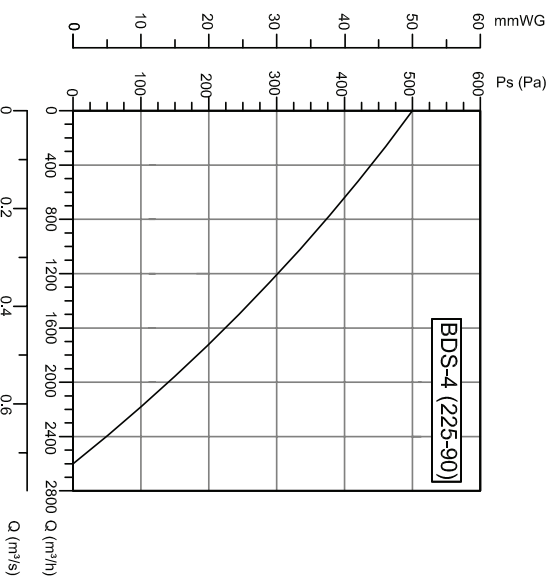
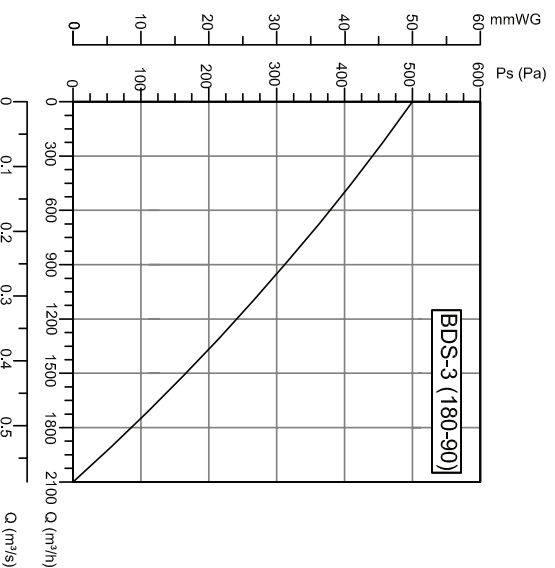
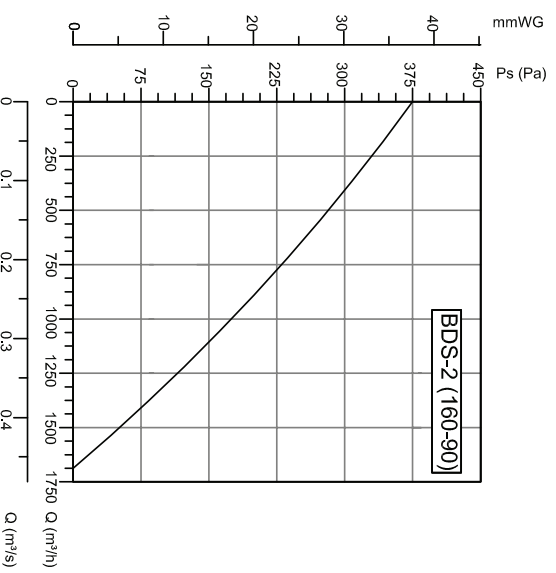
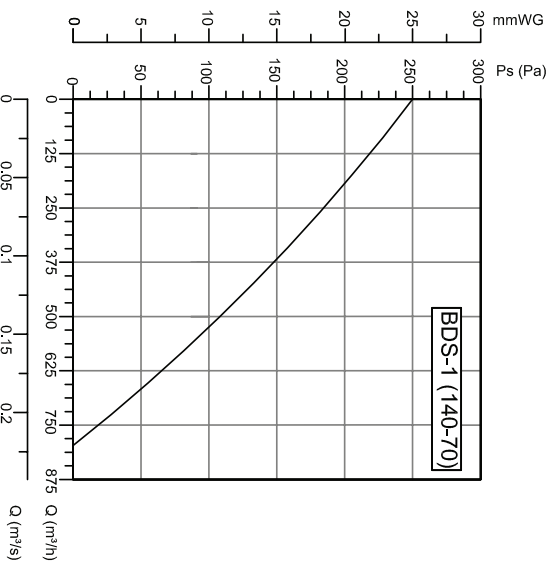

МОДЕЛЬ	Напряжение		Частота	Мощность	Ток	Скорость	Производительность	Уровень шума	Вес
	V	Гц							
BDS 1M / BDS 1T (140-70)	230/380	50	0,25	1,6/0,67	2600	800	55	9	
BDS 2M / BDS 2T (160-90)	230/380	50	0,37	2,5/1,05	2870	1700	60	11	
BDS 3M / BDS 3T (180-90)	230/380	50	0,55	3,5/1,27	2800	2100	70	13	
BDS 4M / BDS 4T (225-90)	230/380	50	0,75	5/1,8	2800	2600	73	18	
BDS 4M / BDS 4T (225-102)	230/380	50	1,1	7/2,4	2800	3200	75	19	
BDS 5M / BDS 5T (250-112)	230/380	50	1,5	9,8/3,3	2900	3700	80	25	
BDS 6M / BDS 6T (268-112)	230/380	50	2,2	13,5/4,65	2800	4650	55	31	
BDS 7T (300-112)	380	50	4	6	2800	6200	60	43	
BDS 8T (315-112)	380	50	5	7,8	2800	8400	69	48	

АКССЕСУАРЫ

 СИСТЕМЫ
 ДЫМОУДАЛЕНИЯ

 ВЕНТИЛЯТОРЫ
 НАСТЕННЫЕ/НАПОЛЬНЫЕ

 БЫТОВЫЕ
 ВЕНТИЛЯТОРЫ

**РАДИАЛЬНЫЕ
 ВЕНТИЛЯТОРЫ**

 ОСЕВЫЕ
 ВЕНТИЛЯТОРЫ

 КРЫШНЫЕ
 ВЕНТИЛЯТОРЫ

 КАНАЛЬНЫЕ
 ВЕНТИЛЯТОРЫ

РАДИАЛЬНЫЕ ВЕНТИЛЯТОРЫ

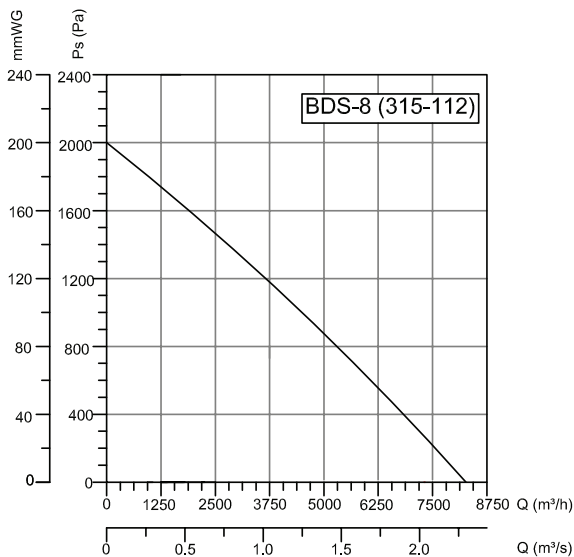
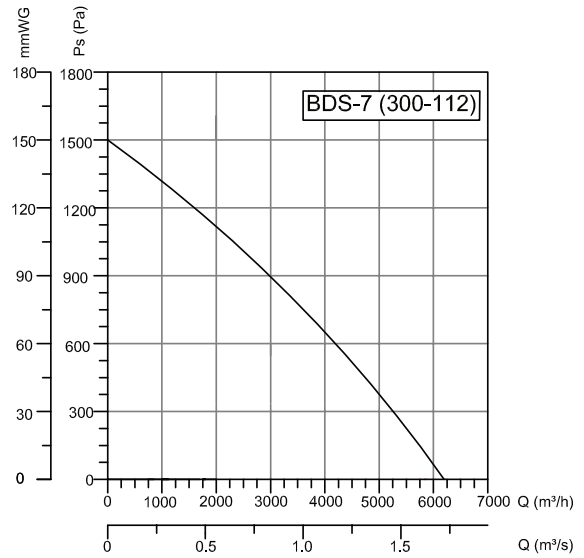
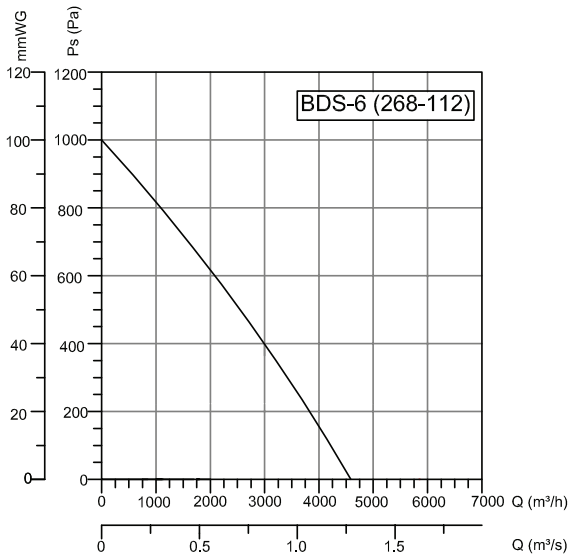
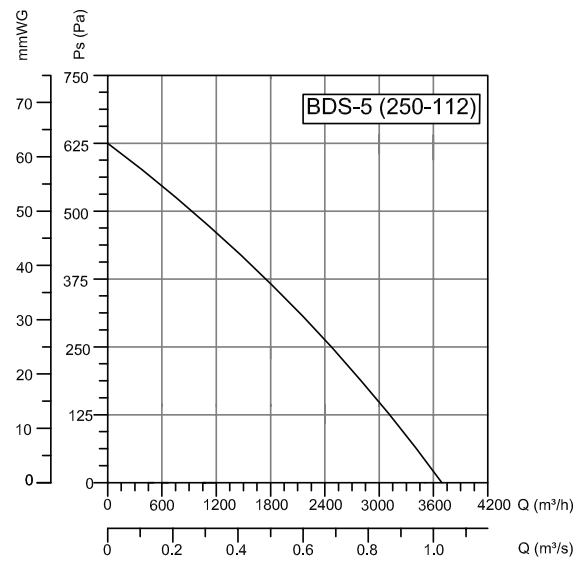
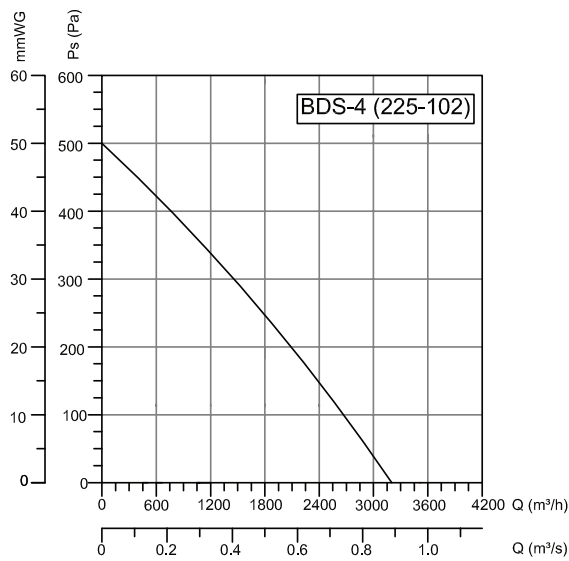

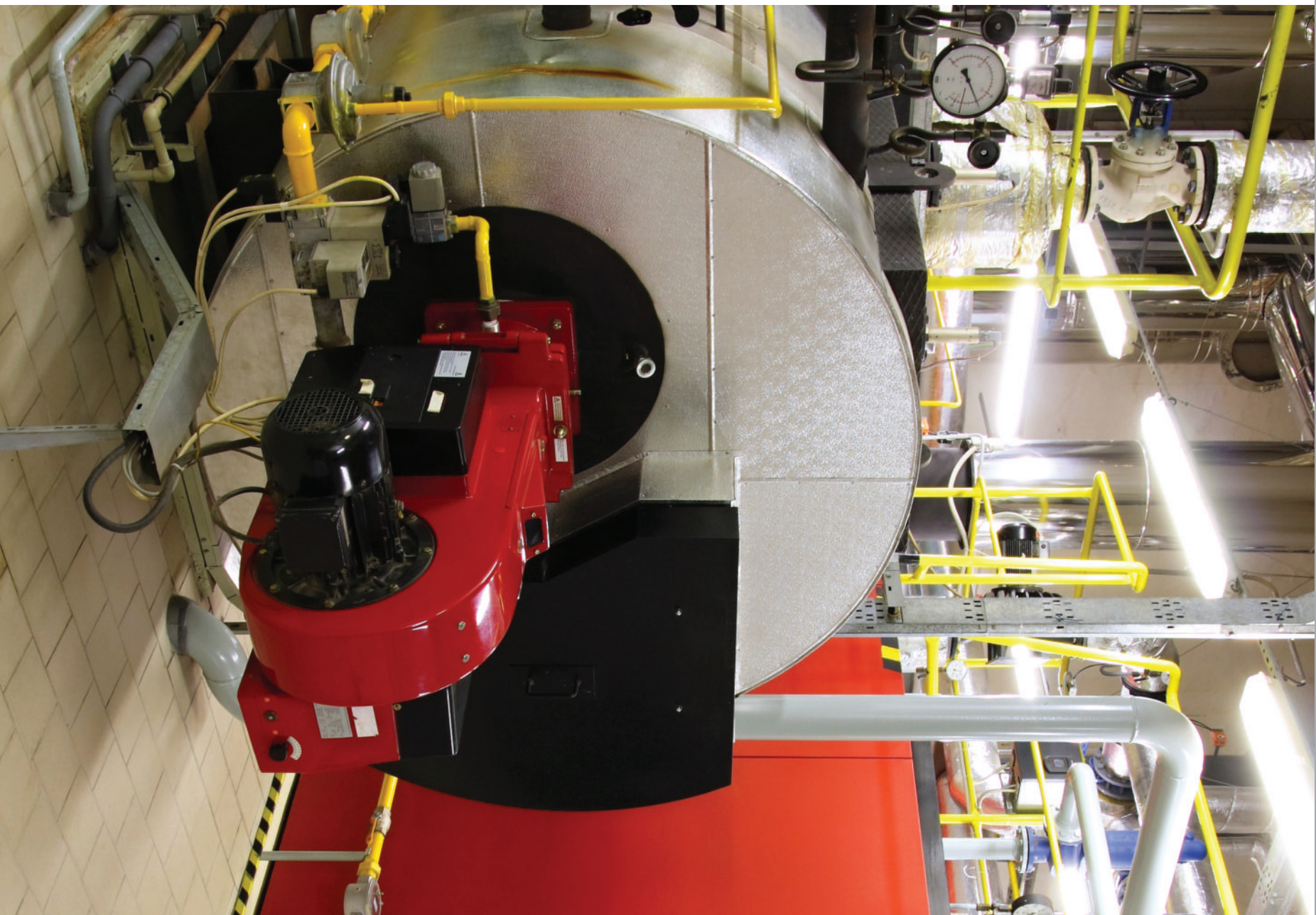

КАНАЛЬНЫЕ
ВЕНТИЛЯТОРЫ

КРЫШНЫЕ
ВЕНТИЛЯТОРЫ

ОСЕВЫЕ
ВЕНТИЛЯТОРЫ

**РАДИАЛЬНЫЕ
ВЕНТИЛЯТОРЫ**

БЫТОВЫЕ
ВЕНТИЛЯТОРЫ

ВЕНТИЛЯТОРЫ
НАСТЕННЫЕ/НАПОЛЬНЫЕ

СИСТЕМЫ
ДЫМОУДАЛЕНИЯ

АКСЕССУАРЫ