

РАДИАЛЬНЫЕ ВЕНТИЛЯТОРЫ



BDRAS

**РАДИАЛЬНЫЕ ВЕНТИЛЯТОРЫ
для котла с алюминиевым корпусом с
загнутыми вперед лопатками**

Компактная конструкция вентилятора BDRAS способствует экономии пространства при применении в различных областях для вентиляции и охлаждения. Алюминиевый корпус лучше поглощает звук, позволяя использовать вентилятор в более чувствительных к уровню шума областях.

РАЗМЕРЫ (мм)

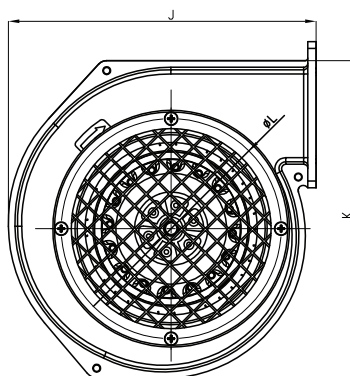
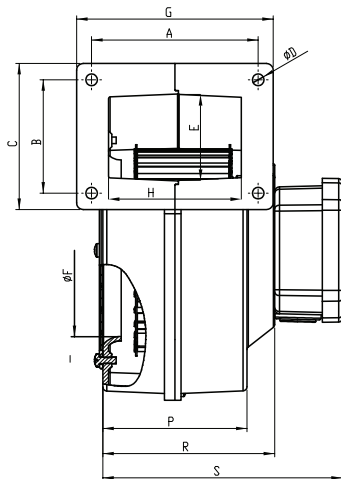

- Материал** : Корпус произведен из алюминия с электростатическим порошковым покрытием, рабочее колесо с вперед загнутыми лопатками произведено из листового оцинкованного металла.
- Класс изоляции** : Класс B
- Директива** : EN 60335-1 EN 60335-2-80
- Контроль скорости** : Скорость изменяется при помощи дополнительного регулятора скорости (BSC-1, BSC-2)
- Область применения** : Вентиляторы идеальны для использования в промышленных и коммерческих зданиях, как правило, для охлаждения и вентиляции отопительных систем. Часто применяют данные радиальные вентиляторы в котлах.

МОДЕЛЬ	A	B	C	D	E	F	G	H	J	K	L	P	R	S
BDRAS 85-40	66	58	68	5,5	42	63	76	56	117,5	127,5	84	80	-	120
BDRAS 108-50	96	66	83	6,5	50	87	115	76	159	183	118	82	-	122
BDRAS 120-60	99	67,5	88	6,5	49	103,5	118,5	80	190	184	132	87	104	145
BDRAS 140-60	123	84	125	6,5	78	110	154	79	197	203	144,5	100	110	151
BDRAS 160-60	114	105	120	8	90	117,5	130	93,5	229	248	158	100	-	135

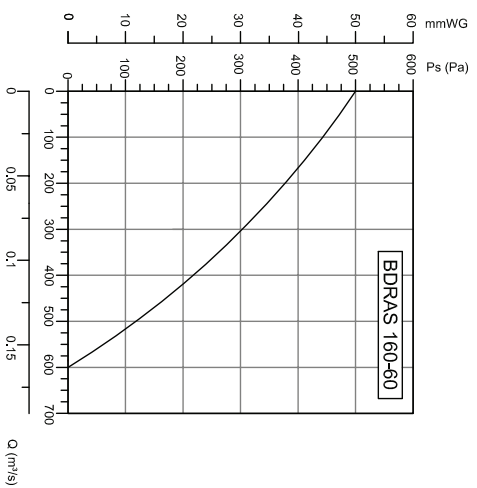
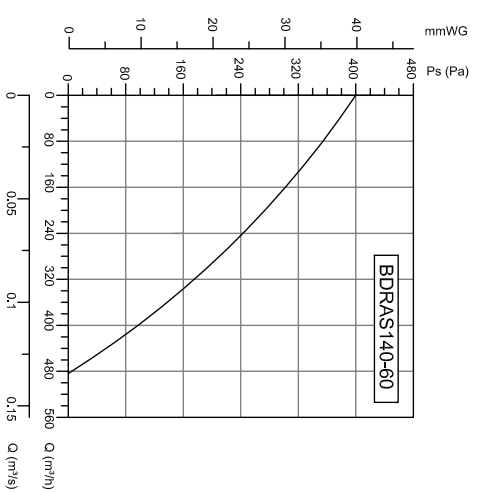
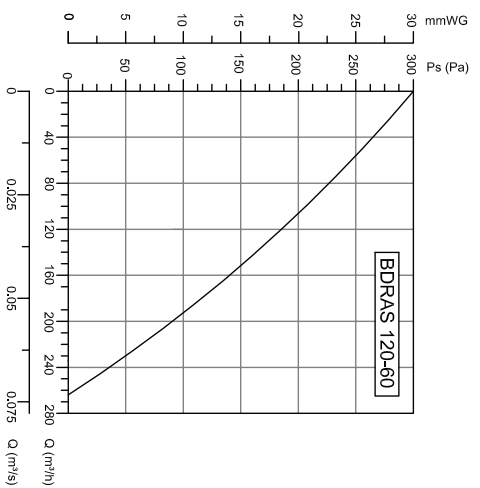
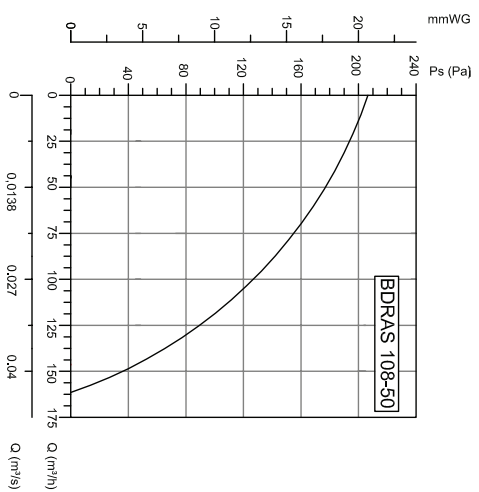
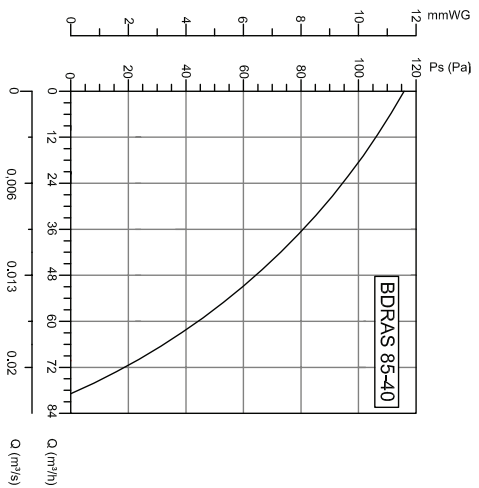

МОДЕЛЬ	Напряжение		Частота		Мощность		Ток		Конденсатор		Скорость		Производительность		Уровень шума		Вес	
	В	Гц	Вт	(А)	мкФ	об/мин	м³/час	дБ	кг									
BDRAS 85-40	230	50	33	0,16	1	2355	80	53	1,1									
BDRAS 108-50	230	50	42	0,2	1,5	1660	155	53	1,4									
BDRAS 120-60	230	50	84	0,37	2,5	2450	275	60	2,5									
BDRAS 140-60	230	50	137	0,6	4	2265	485	70	3									
BDRAS 160-60	230	50	193	0,85	5	2100	600	72	3,9									

АКСССУАРЫ

 СИСТЕМЫ
 ДЫМОУДАЛЕНИЯ

 ВЕНТИЛЯТОРЫ
 НАСТЕННЫЕ/НАПОЛЬНЫЕ

 БЫТОВЫЕ
 ВЕНТИЛЯТОРЫ

**РАДИАЛЬНЫЕ
 ВЕНТИЛЯТОРЫ**

 ОСЕВЫЕ
 ВЕНТИЛЯТОРЫ

 КРЫШНЫЕ
 ВЕНТИЛЯТОРЫ

 КАНАЛЬНЫЕ
 ВЕНТИЛЯТОРЫ

РАДИАЛЬНЫЕ ВЕНТИЛЯТОРЫ

РАЗМЕРЫ ФЛАНЦЕВ BDRAS

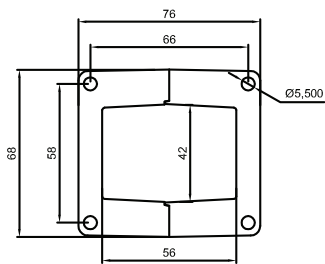

BDRAS 85-40

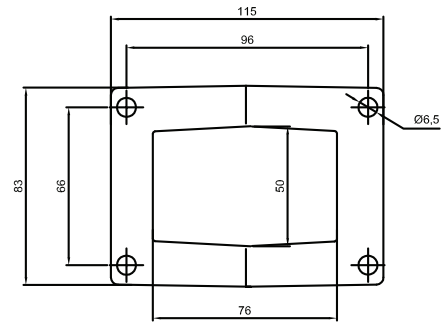

BDRAS 108-50

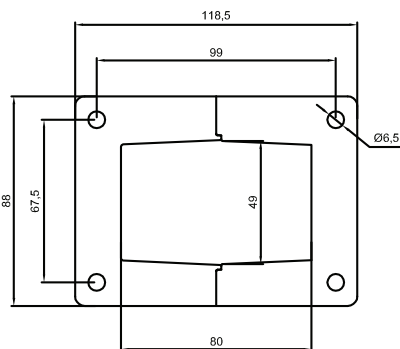

BDRAS 120-60

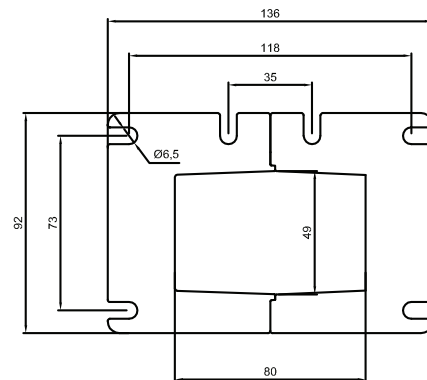

BDRAS 120-60

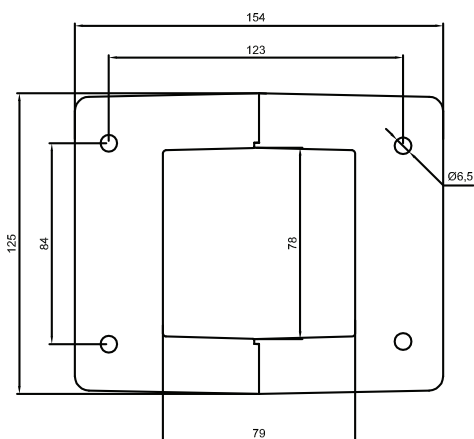

BDRAS 140-60

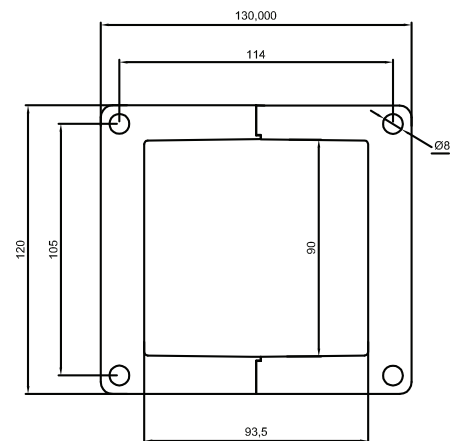

BDRAS 160-60



АКССЕСУАРЫ



BSC



АКССЕСУАРЫ

СИСТЕМЫ
ДЫМОУДАЛЕНИЯ

ВЕНТИЛЯТОРЫ
НАСТЕННЫЕ/НАПОЛЬНЫЕ

БЫТОВЫЕ
ВЕНТИЛЯТОРЫ

**РАДИАЛЬНЫЕ
ВЕНТИЛЯТОРЫ**

ОСЕВЫЕ
ВЕНТИЛЯТОРЫ

КРЫШНЫЕ
ВЕНТИЛЯТОРЫ

КАНАЛЬНЫЕ
ВЕНТИЛЯТОРЫ